

# 売戸建住宅

津駅

間取り  
4LDK

建物面積  
157.98㎡

築年月  
1983年04月



オーナーチェンジ

収益物件 貸家 + 貸事務所  
月額家賃総額 10万円

チェックポイント!

プロパンガス,電気,上水道,下水道

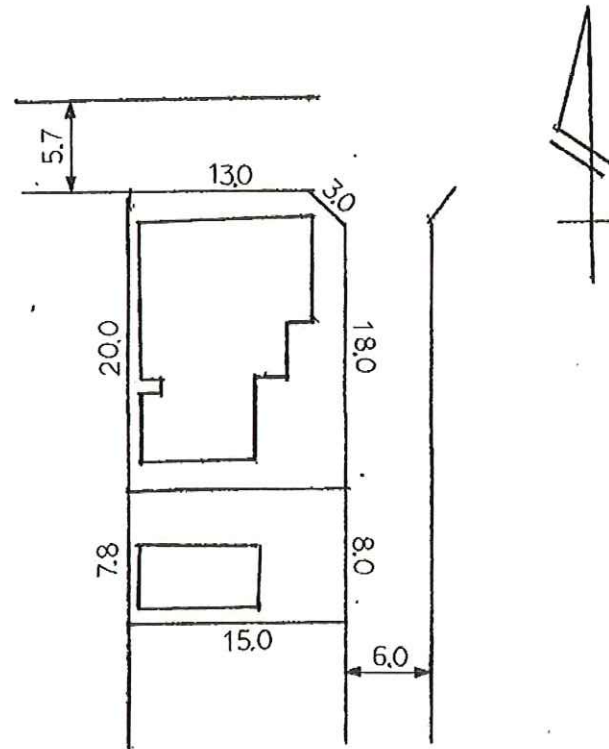

物件種目	売戸建住宅
最寄駅	津
間取りタイプ	4LDK
価格	1,200万円

物件所在地	三重県津市乙部 2173-3		
交通	近鉄名古屋線 津 徒歩23分		
土地面積	公簿 416.22㎡	私道面積 (共有持分)	
建物	構造・規模	木造 1階建	
	面積	157.98㎡	
	間取内訳		
土地権利	所有権	地目	宅地
都市計画	市街化区域	用途地域	1種住居
建ぺい率	60%	容積率	200%
築年月	1983年04月	駐車場	有 無料
現況	賃貸中	引渡可能時期	即時
建築確認番号			
接道状況 (角地・間口)	角地: 2方道路 北5.7m 公道 接面13.0m 東6.0m 公道 接面26.0m		
設備	プロパンガス,電気,上水道,下水道		
備考	表面利回り10% 収益物件。賃料: 居宅部分 月額7万円 事務所部分 月額3万円 事務所: 2173番1 34.72㎡ 1983年4月築 オーナーチェンジ物件 (賃借人と賃貸継続したままの引渡しとなります。) 地勢: 平坦 利回り: 10.00% 年間予定賃料収入: 120.00万円 利用駅1: 紀勢本線 津 徒歩23分 利用駅2: 伊勢鉄道 津 徒歩22分		

この図面は物件情報の一部を抜粋して掲載しております。(現況優先)  
入居日・引渡日変更や付帯条件、別途料金等が発生する場合がありますのでご確認ください。

at home

infosheet 物件番号 69795385059

三重県知事免許(6)第2536号 〒510-0212 三重県鈴鹿市中旭が丘3丁目11-39

## ブラウン開発株式会社

TEL: 059-368-0100 FAX: 059-368-0102 定休日: 水曜日

■取引態様: 一般媒介